

กีฬาประเภท ฟุตบอล

กลุ่ม A

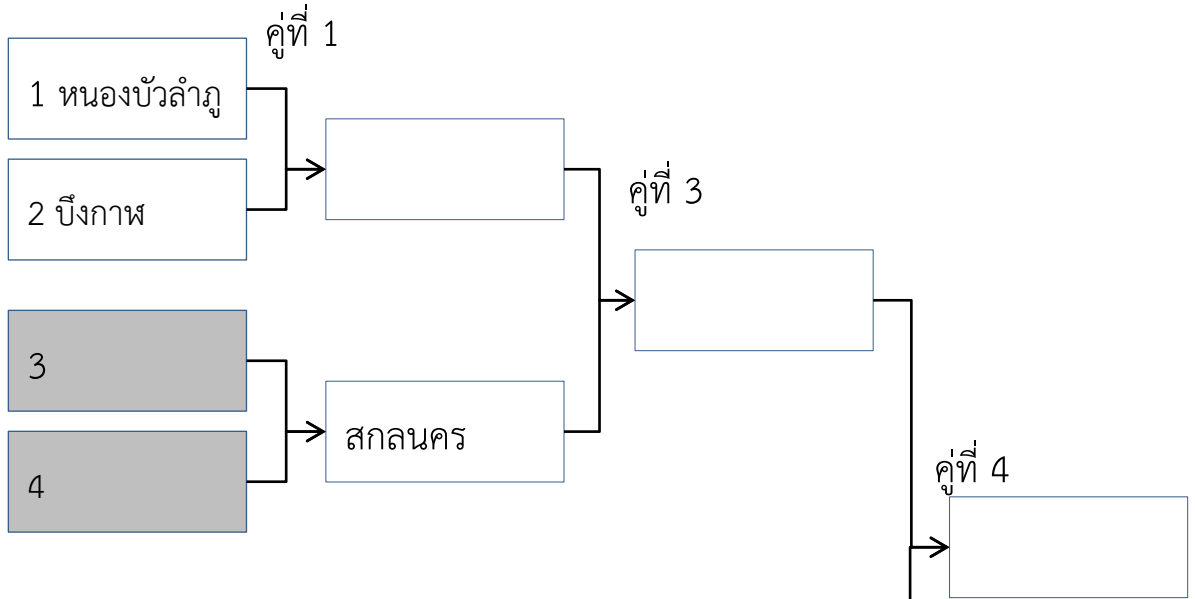

กลุ่ม B

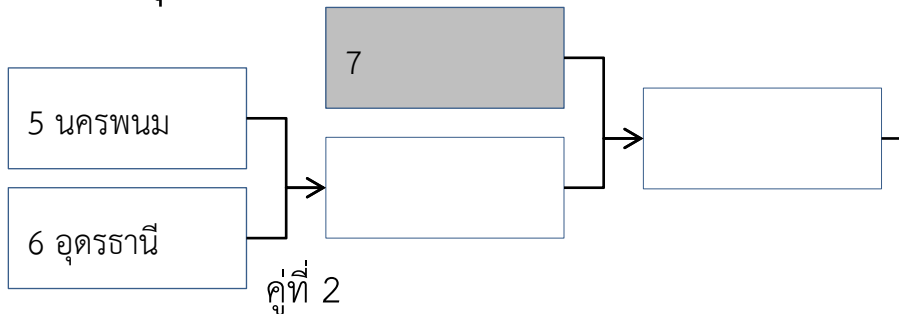

กำหนดการแข่งขัน

วันที่ 30 ม.ค.59

14.00 น. คู่ที่ 1

15.10 น. คู่ที่ 2

วันที่ 31 ม.ค.59

15.00 น. คู่ที่ 3

วันที่ 1 ก.พ.59

15.00 น. คู่ที่ 4

ณ สนามกีฬาจังหวัดสกลนคร (ทางเข้าท่าอากาศยานสกลนคร)

ทีมหนองบัวลำภู พบ ทีมบึงกาฬ

ทีมนครพนม พบ อุดรธานี

(รอบ 2)

ทีมสกลนคร พบ ผู้ชนะ คู่ที่ 1

รอบชิงชนะเลิศ

ผู้ชนะ คู่ที่ 2..... พบ ผู้ชนะ คู่ที่ 3

กีฬาประเภท ฟุตซอล

กลุ่ม A

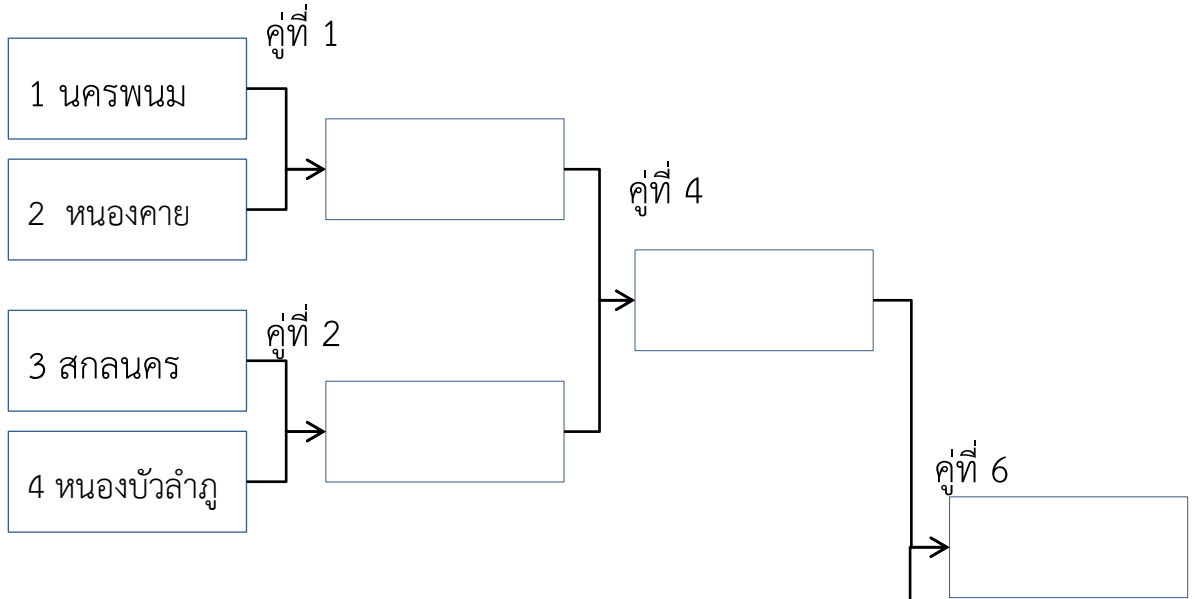

กลุ่ม B

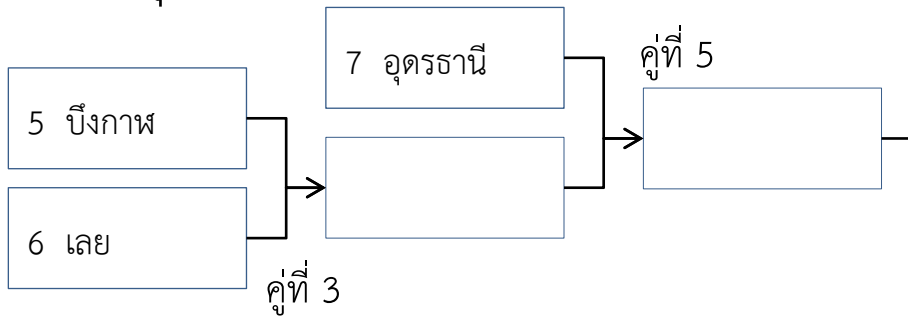

กำหนดการแข่งขัน

วันที่ 1 ก.พ.59

09.00 น.

คู่ที่ 1

ณ สนามกีฬา มหาวิทยาลัยราชภัฏสกลนคร

ทีม นครพนม พบ หนองคาย

09.30 น.

คู่ที่ 2

ทีม สกลนคร พบ หนองบัวลำภู

10.00 น.

คู่ที่ 3

ทีม บึงกาฬ พบ เลย

13.00 น.

คู่ที่ 4

ทีม ผู้ชนะ คู่ที่ 1.....พบ ผู้ชนะ คู่ที่ 2.....

13.30 น.

คู่ที่ 5

ทีม ผู้ชนะ คู่ที่ 3.....พบ อุดรธานี

วันที่ 2 ก.พ.59 (รอบชิงชนะเลิศ)

10.00 น.

คู่ที่ 6

ทีม ผู้ชนะ คู่ที่ 4.....พบ ผู้ชนะ คู่ที่ 5.....

กีฬาประเภท ฟุตบอล รุ่นอาวุโส

กลุ่ม A

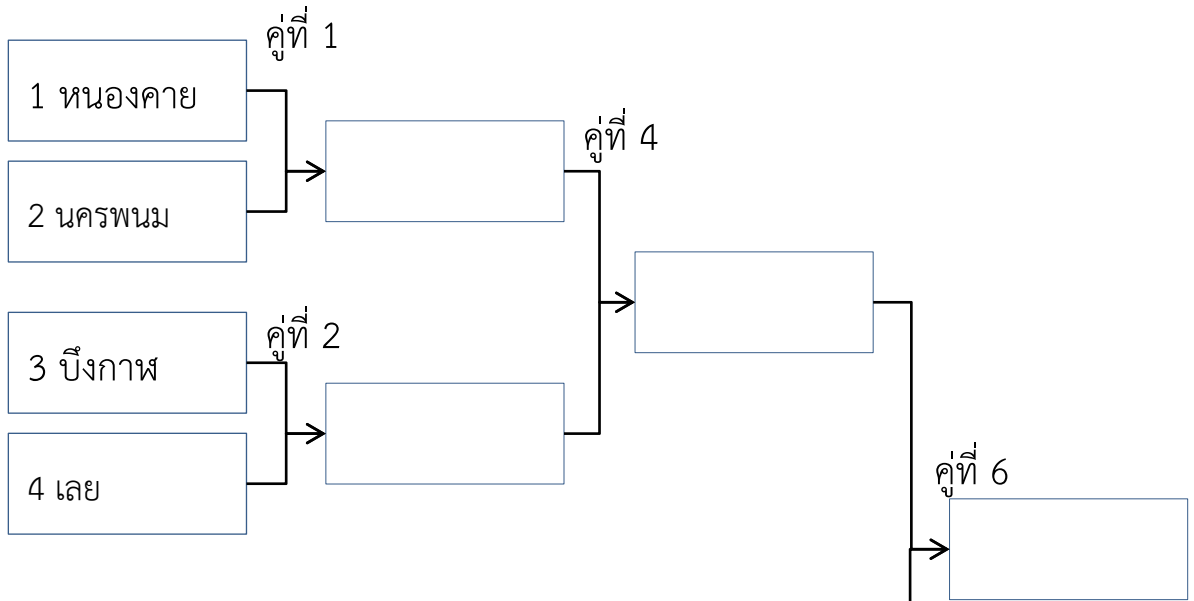

กลุ่ม B

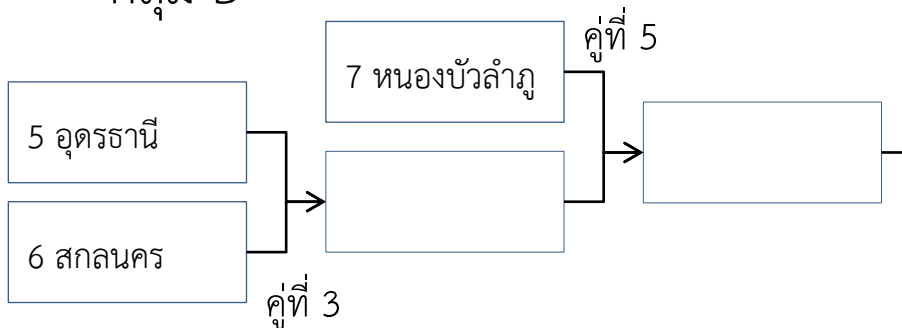

กำหนดการแข่งขัน

วันที่ 1 ก.พ.59

14.00 น. คู่ที่ 1 ทีม หนองคาย พบ นครพนม

14.30 น. คู่ที่ 2 ทีม บึงกาฬ พบ เลย

15.00 น. คู่ที่ 3 ทีม อุดรธานี พบ สกลนคร

16.30 น. คู่ที่ 4 ทีม ผู้ชนะ คู่ที่ 1..... พบ ทีม ผู้ชนะ คู่ที่ 2.....

17.00 น. คู่ที่ 5 ทีม ผู้ชนะ คู่ที่ 3..... พบ ทีม หนองบัวลำภู

วันที่ 2 ก.พ.59 (รอบชิงชนะเลิศ)

10.30 น. คู่ที่ 6 ทีม ผู้ชนะ คู่ที่ 4..... พบ ทีม ผู้ชนะ คู่ที่ 5.....

กีฬาประเภท เซปักตะกร้อ (ชาย)

กลุ่ม A

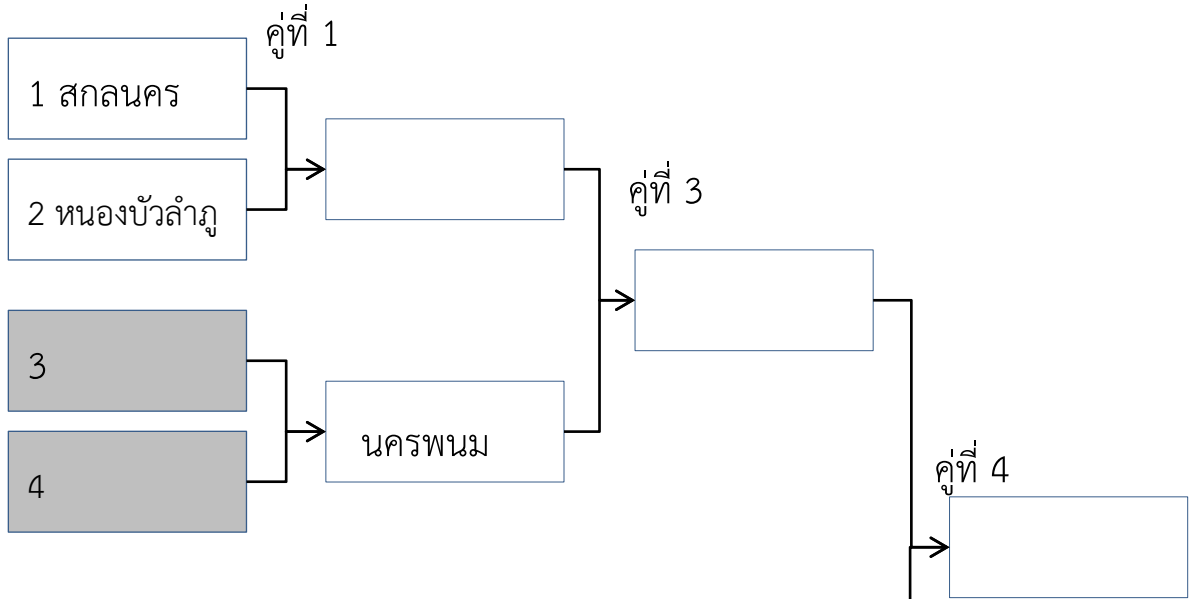

กลุ่ม B

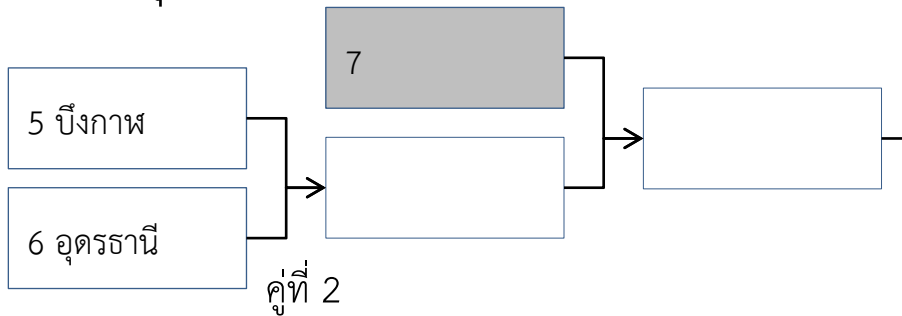

กำหนดการแข่งขัน

วันที่ 30 ม.ค.59

09.00 น. คู่ที่ 1

09.45 น. คู่ที่ 2

10.30 น. คู่ที่ 3

รอบชิงชนะเลิศ

15.00 น. คู่ที่ 4

ณ สนามกีฬาข้างโรงเรียนเก่า ม.ราชภัฏสกลนคร

ทีม สกลนคร พบ ทีม หนองบัวลำภู

ทีม บึงกาฬ พบ อุดรธานี

ทีม ผู้ชนะ คู่ที่ 1 พบ ทีม นครพนม

ทีม ผู้ชนะ คู่ที่ 2.....พบ ผู้ชนะ คู่ที่ 3

กีฬาประเภท เซปักตะกร้อ (หญิง)

กลุ่ม A

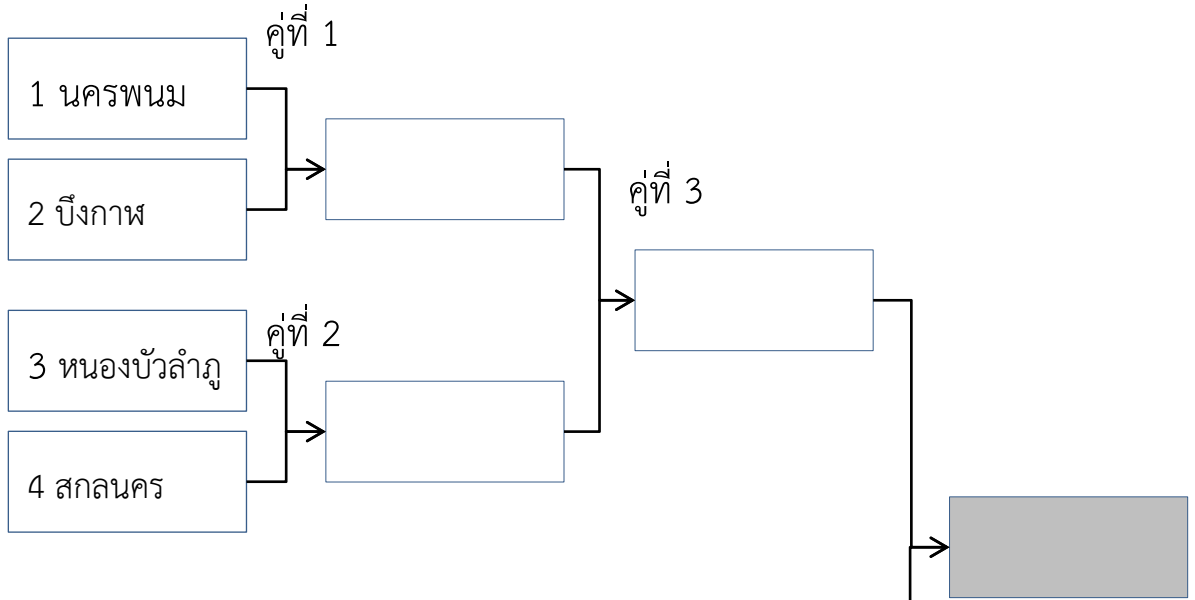

กลุ่ม B

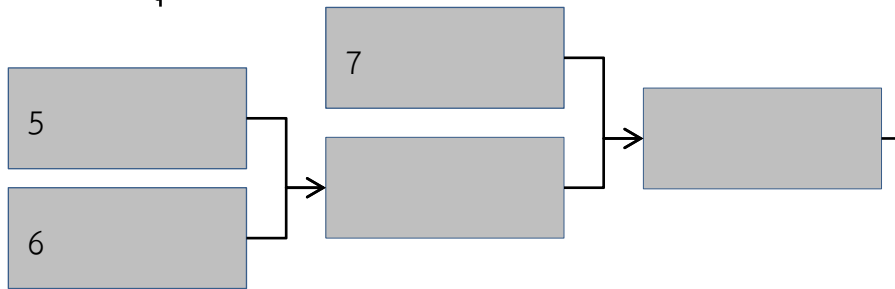

กำหนดการแข่งขัน

วันที่ 30 ม.ค.59

13.00 น. คู่ที่ 1

13.45 น. คู่ที่ 2

รอบชิงชนะเลิศ

15.30 น. คู่ที่ 3

ณ สนามกีฬาข้างโรงเรียนเก่า ม.ราชภัฏสกลนคร

ทีม นครพนม พบ บึงกาฬ

ทีม หนองบัวลำภู พบ สกลนคร

ทีม ผู้ชนะ คู่ที่ 2.....พบ ผู้ชนะ คู่ที่ 3

กีฬาประเภท วอลเลย์บอล (ชาย)

กลุ่ม A

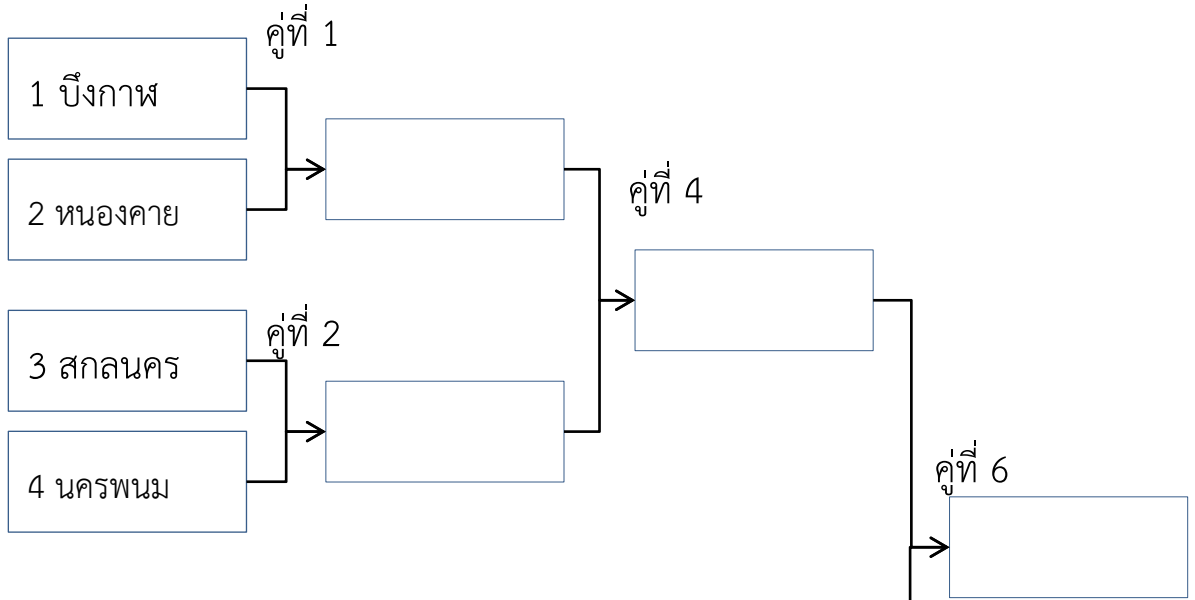

กลุ่ม B

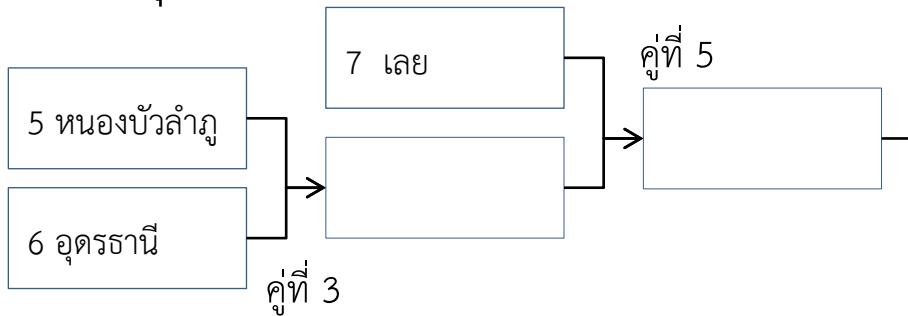

กำหนดการแข่งขัน

วันที่ 30 ม.ค.59

09.00 น. คู่ที่ 1

ณ สนามกีฬา ม.ราชภัฏสกลนคร (โรงยิมเก่า)

ทีม บึงกาฬ พบ ทีม หนองคาย

09.45 น. คู่ที่ 2

ทีม สกลนคร พบ ทีม นครพนม

10.30 น. คู่ที่ 3

ทีม หนองบัวลำภู พบ อุดรธานี

13.00 น. คู่ที่ 4

ทีม ผู้ชนะ คู่ที่ 1พบ ทีม ผู้ชนะ คู่ที่ 2

13.45 น. คู่ที่ 5

ทีม ผู้ชนะ คู่ที่ 3พบ ทีม เลย

วันที่ 31 ม.ค.59

(รอบชิงชนะเลิศ)

09.30 น. คู่ที่ 6

ทีม ผู้ชนะ คู่ที่ 4พบ ทีม ผู้ชนะ คู่ที่ 5

กีฬาประเภท วอลเลย์บอล (หญิง)

กลุ่ม A

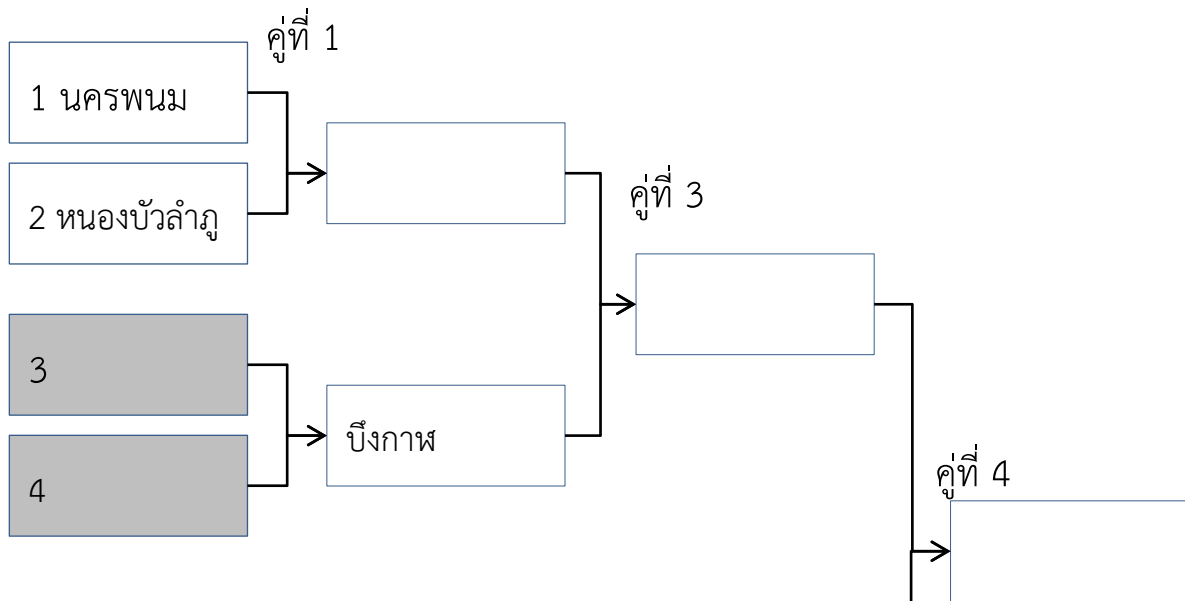

กลุ่ม B

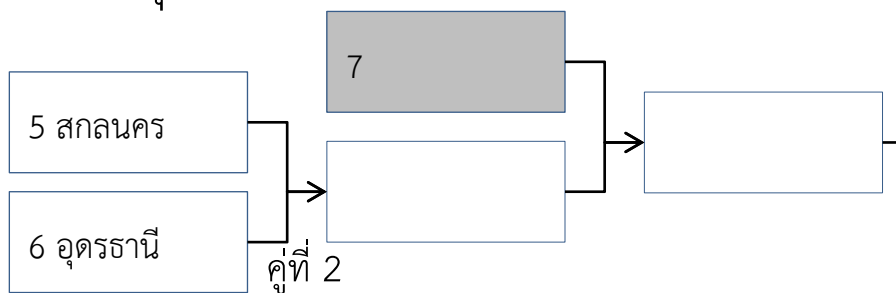

กำหนดการแข่งขัน

วันที่ 30 ม.ค.59

14.30 น. คู่ที่ 1

15.15 น. คู่ที่ 2

16.00 น. คู่ที่ 3

16.45 น. คู่ที่ 4

วันที่ 31 ม.ค.59

10.30 น. คู่ที่ 5

ณ สนามกีฬา ม.ราชภัฏสกลนคร (โรงยิมเก่า)

ทีม นครพนม พบ หนองบัวลำภู

ทีม สกลนคร พบ อุดรธานี

ทีม ผู้ชนะ คู่ที่ 1พบ ทีม บึงกาฬ

ทีม ผู้ชนะ คู่ที่ 2พบ ทีม ผู้ชนะ คู่ที่ 3

(รอบชิงชนะเลิศ) แข่งต่อจากประเภทชาย

ทีม ผู้ชนะ คู่ที่ 3พบ ทีม ผู้ชนะ คู่ที่ 4

กีฬาประเภท บาสเกตบอล (หญิง)

กลุ่ม A

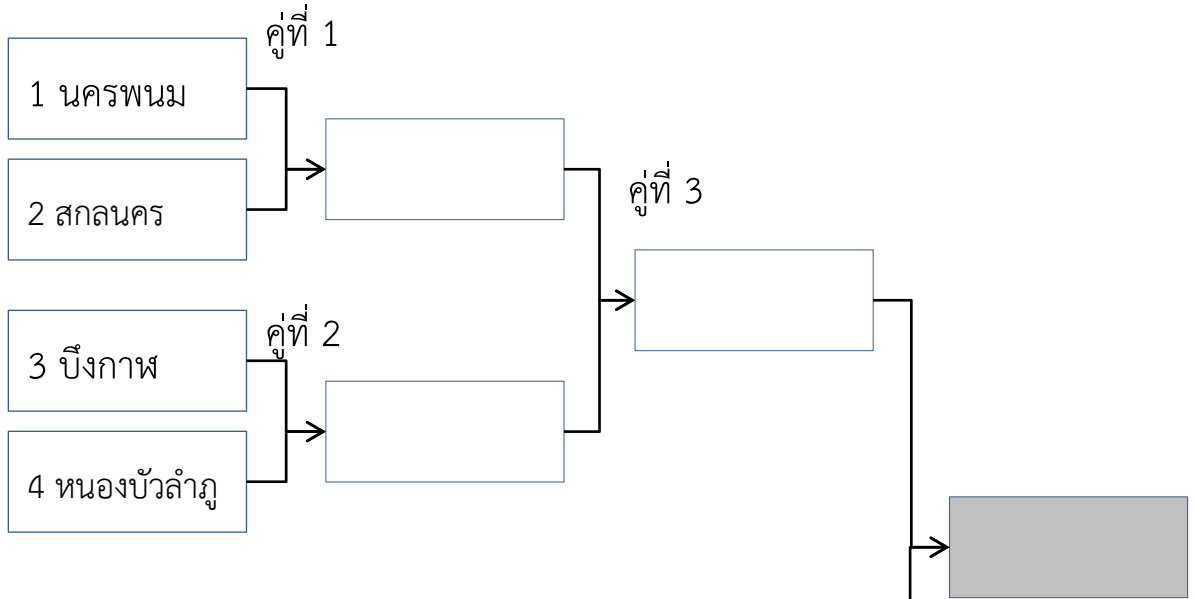

กลุ่ม B

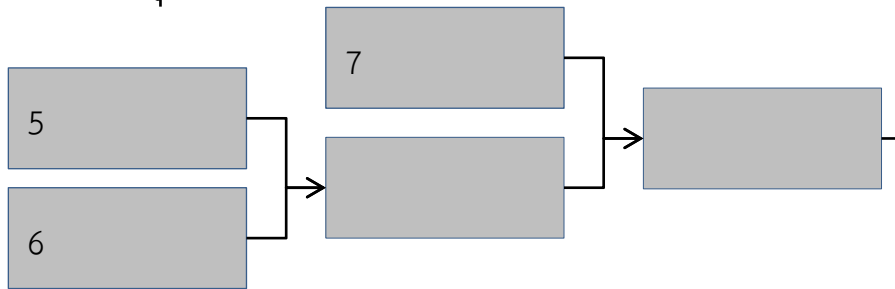

กำหนดการแข่งขัน

วันที่ 30 ม.ค.59

13.00 น. คู่ที่ 1

13.45 น. คู่ที่ 2

รอบชิงชนะเลิศ

17.00 น. คู่ที่ 3

ณ สนามกีฬาโรยิมเนเซียมใหม่ ม.ราชภัฏสกลนคร

ทีม นครพนม พบ สกลนคร

ทีม บึงกาฬ พบ หนองบัวลำภู

ทีม ผู้ชนะ คู่ที่ 1พบ ทีม ผู้ชนะ คู่ที่ 2

กีฬาประเภท บาสเกตบอล (ชาย)

กลุ่ม A

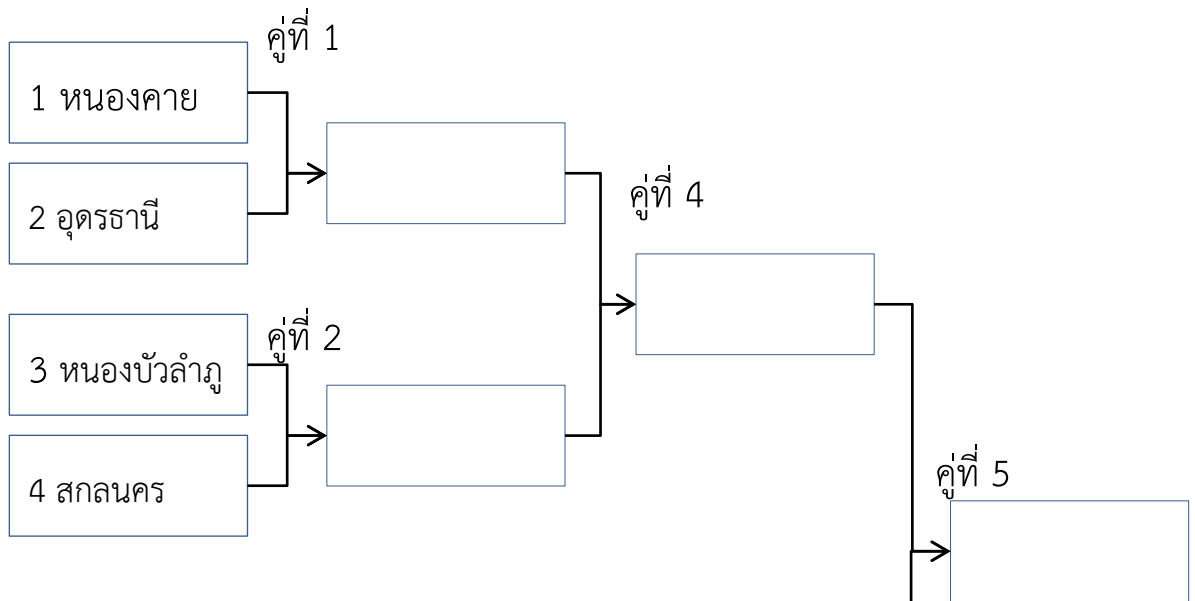

กลุ่ม B

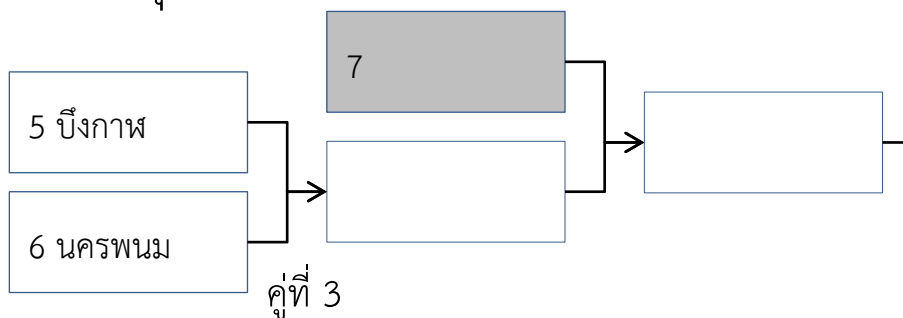

กำหนดการแข่งขัน

วันที่ 30 ม.ค.59

14.30 น. คู่ที่ 1

15.15 น. คู่ที่ 2

16.00 น. คู่ที่ 3

วันที่ 31 ม.ค.59

10.00 น. คู่ที่ 4

รอบชิงชนะเลิศ

13.00 น. คู่ที่ 5

ณ สนามกีฬาโรยิมเนเซียมใหม่ ม.ราชภัฏสกลนคร

ทีม หนองคาย พบ อุดรธานี

ทีม หนองบัวลำภู พบ สกลนคร

ทีม บึงกาฬ พบ นครพนม

ทีม ผู้ชนะ คู่ที่ 1พบ ทีม ผู้ชนะ คู่ที่ 2

ทีม ผู้ชนะ คู่ที่ 3พบ ทีม ผู้ชนะ คู่ที่ 4.....

กีฬาประเภทแบดมินตัน

ประเภทชายเดี่ยว รุ่นทั่วไป

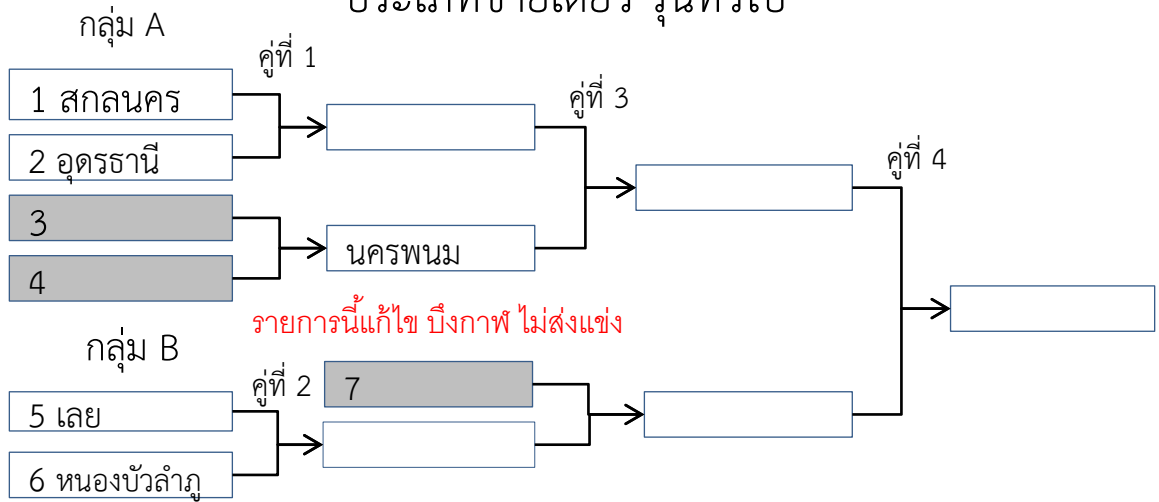

ประเภทหญิงเดี่ยว รุ่นทั่วไป

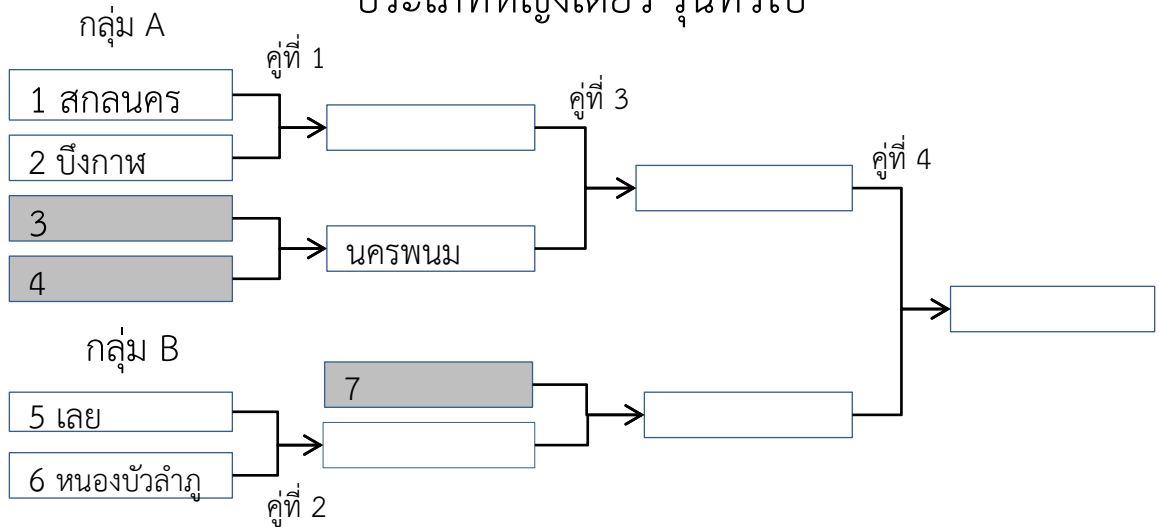

กีฬาประเภทแบดมินตัน

ประเภทชายคู่ รุ่นทั่วไป

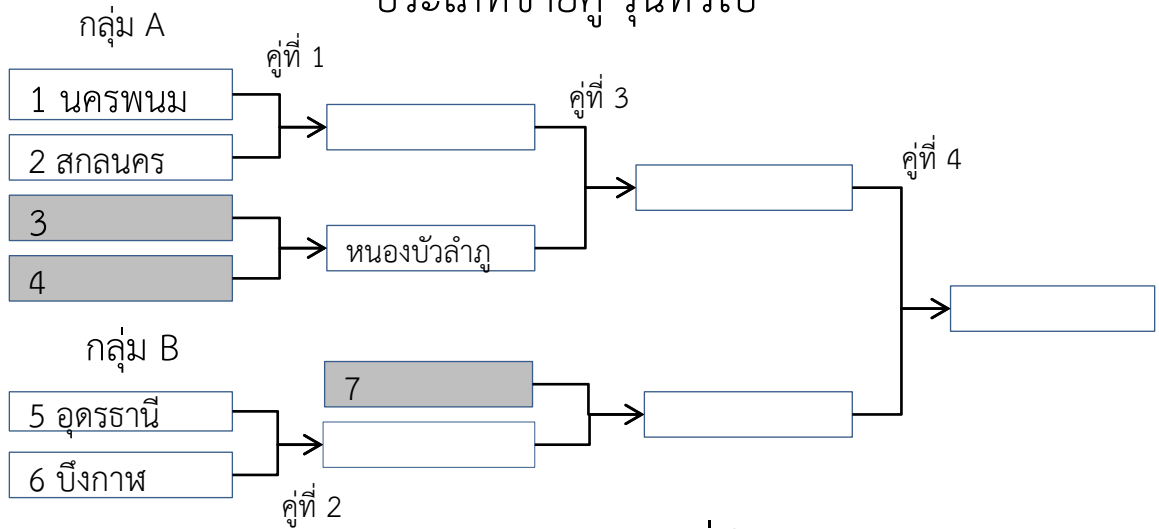

ประเภทหญิงคู่ รุ่นทั่วไป

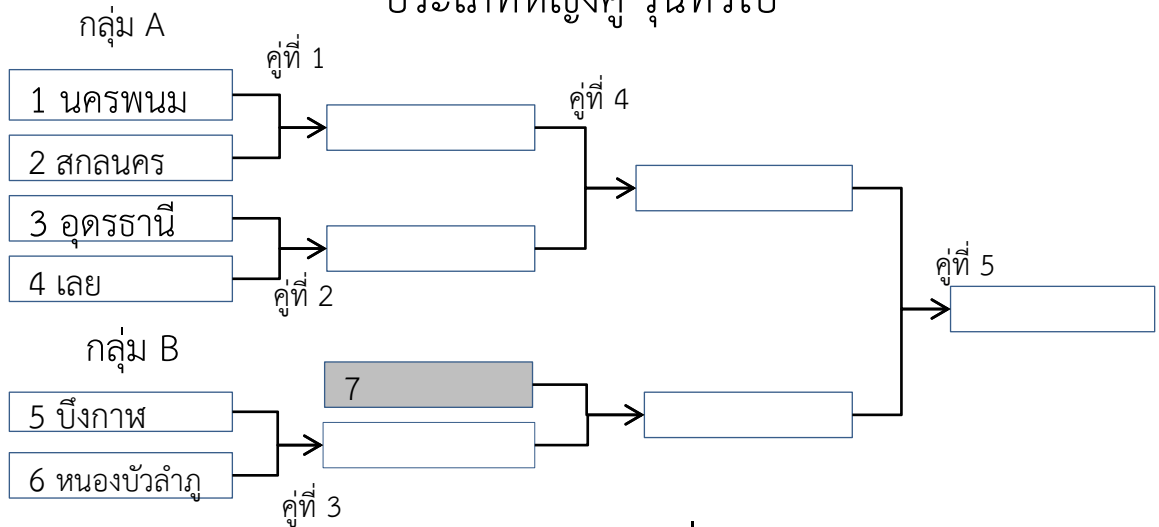

ประเภทคู่ผสม รุ่นทั่วไป

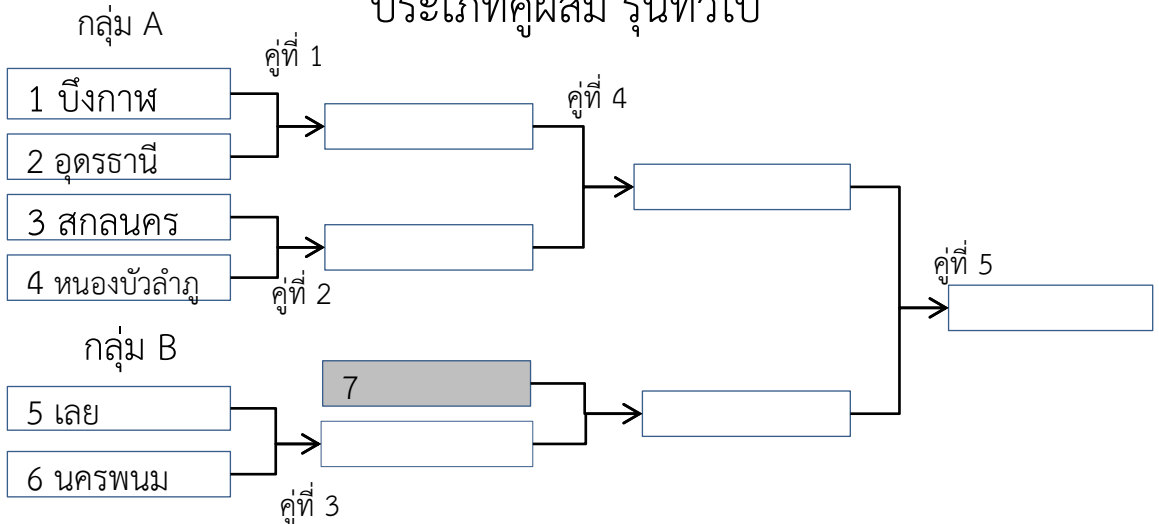

กำหนดการแข่งขัน

วันที่ 31 ม.ค.59

ณ สนามกีฬา อบจ.สกลนคร โรงเรียนกีฬาเอกประสงค์ ศูนย์ราชการสกลนคร

กีฬาประเภทแบดมินตัน

ประเภทชายคู่ รุ่นกลุ่มอายุ (ช ≥ 40 ปี)

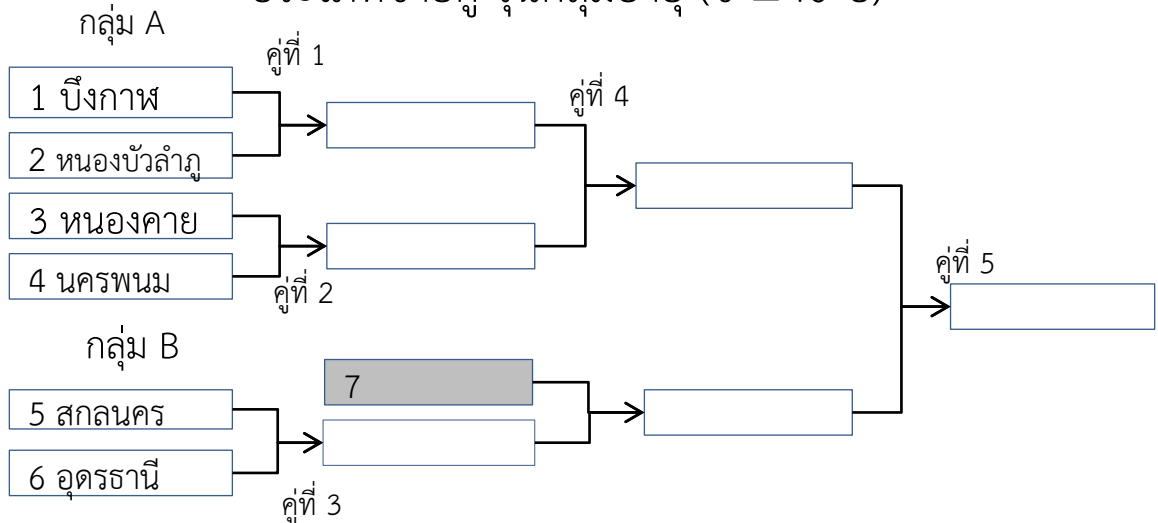

ประเภทหญิงคู่ รุ่นกลุ่มอายุ (ญ ≥ 38 ปี)

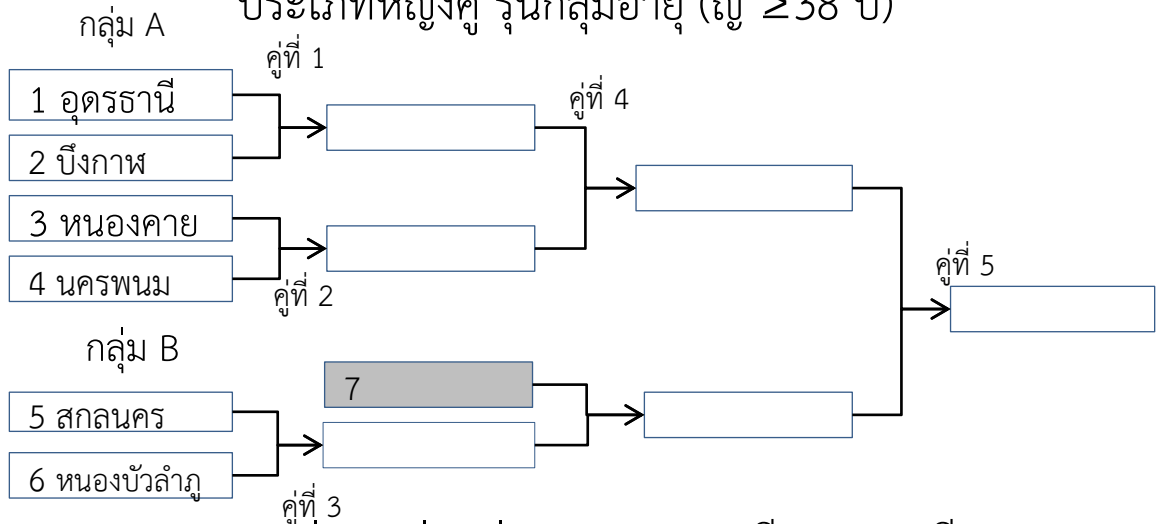

ประเภทคู่ผสม รุ่นกลุ่มอายุ (ช ≥ 40 ปี ญ ≥ 38 ปี)

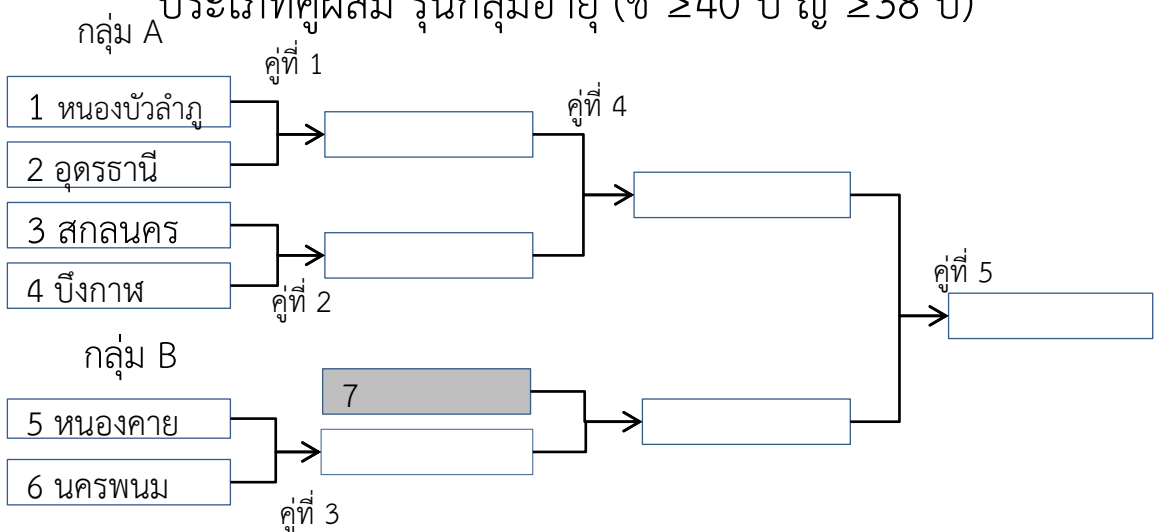

กำหนดการแข่งขัน

วันที่ 31 ม.ค.59

ณ สนามกีฬา อบจ.สกลนคร โรงเรียนกีฬาเอกประสงค์ ศูนย์ราชการสกลนคร

กีฬาประเภทแบดมินตัน

ประเภทชายคู่ รุ่นอาวุโส (ช ≥ 50 ปี)

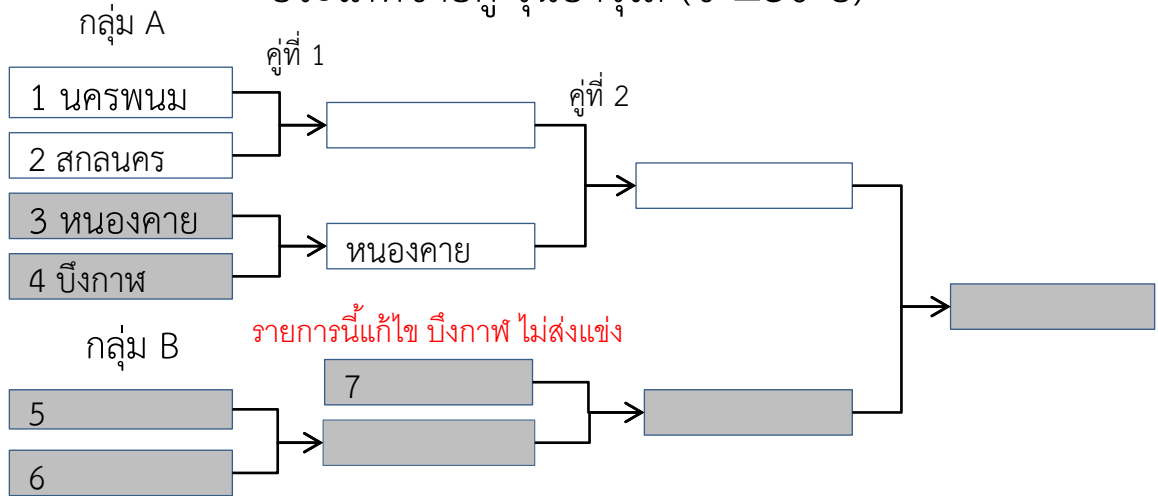

ประเภทหญิงคู่ รุ่นอาวุโส (ญ ≥ 48 ปี)

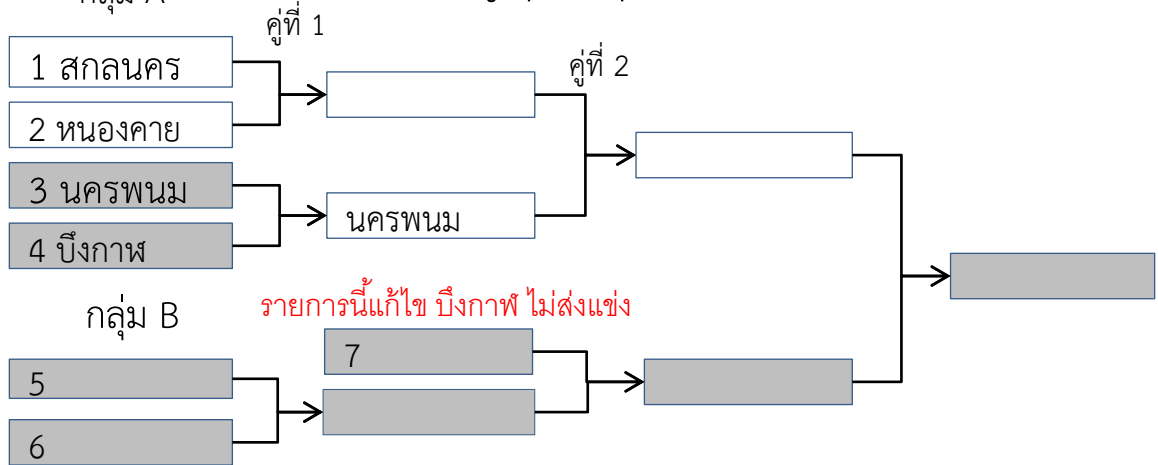

ประเภทคู่ผสม รุ่นอาวุโส (ช ≥ 50 ปี ญ ≥ 48 ปี)

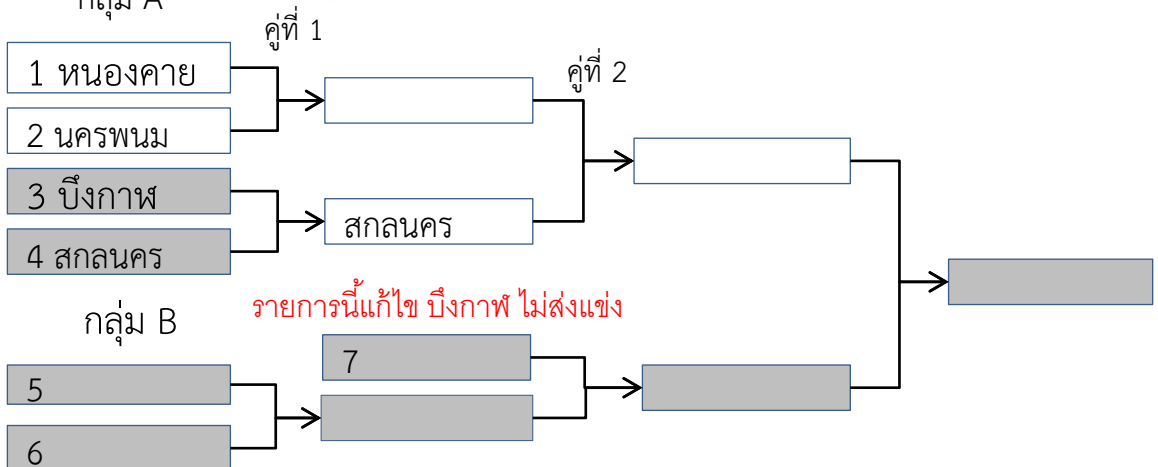

กำหนดการแข่งขัน

วันที่ 31 ม.ค.59 ณ สนามกีฬา อบจ.สกลนคร โรงเรียนกีฬาเอกประสงค์ (ศูนย์ราชการสกลนคร)

กีฬาประเภทเทเบิลเทนนิส

ประเภทชายเดี่ยว รุ่นทั่วไป

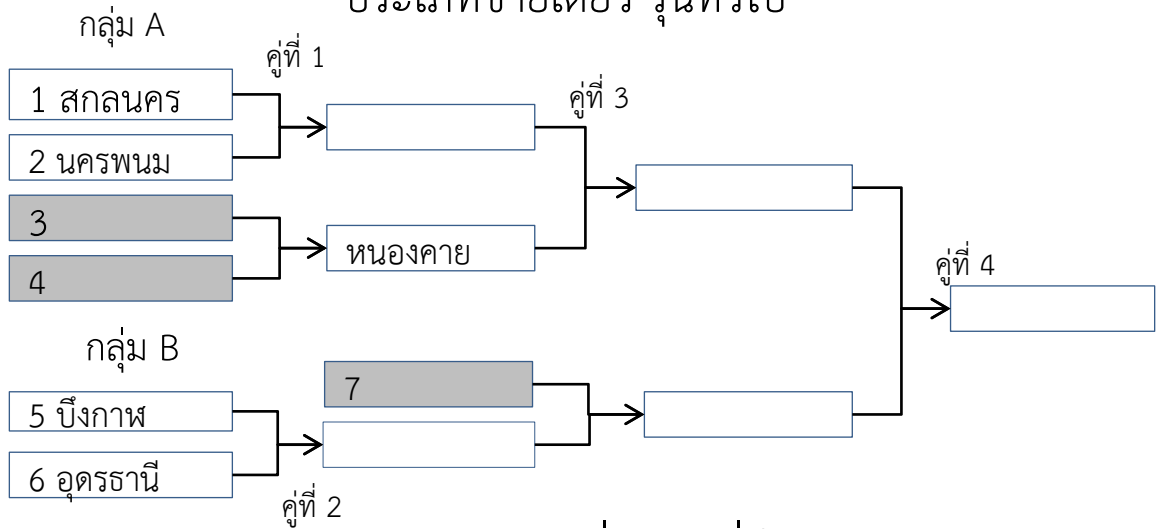

ประเภทหญิงเดี่ยว รุ่นทั่วไป

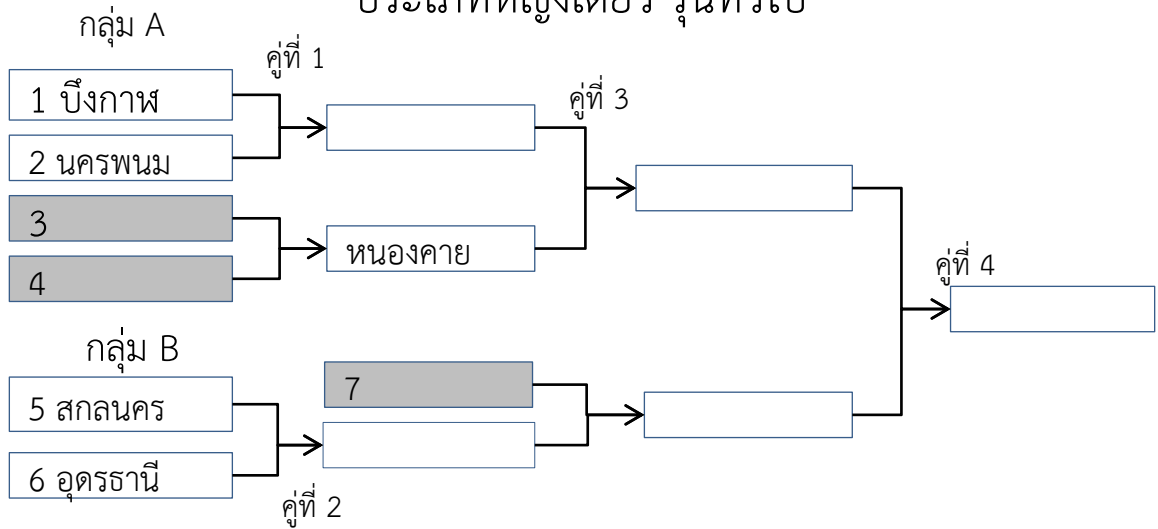

กีฬาประเภทเทเบิลเทนนิส

ประเภทชายคู่ รุ่นทั่วไป

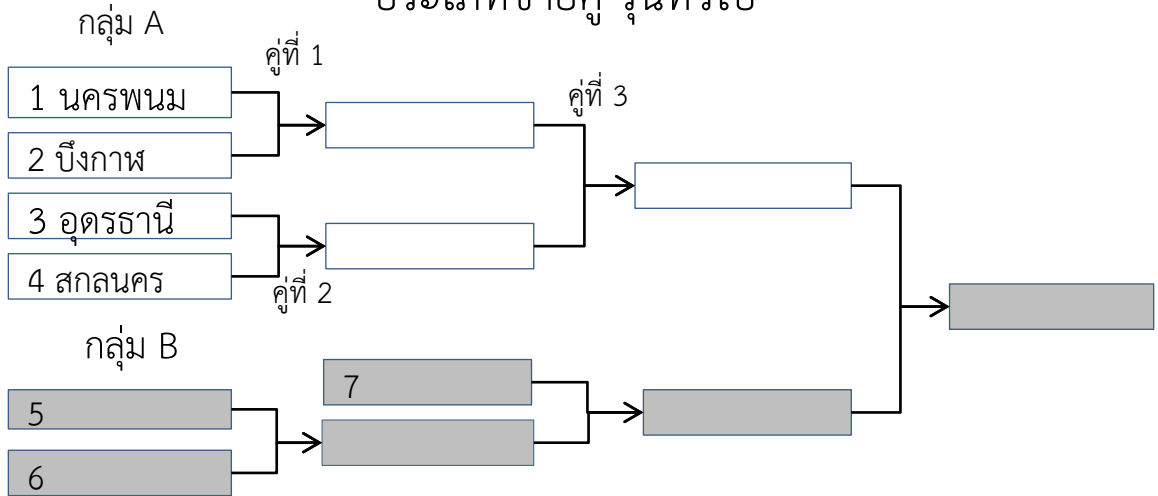

ประเภทหญิงคู่ รุ่นทั่วไป

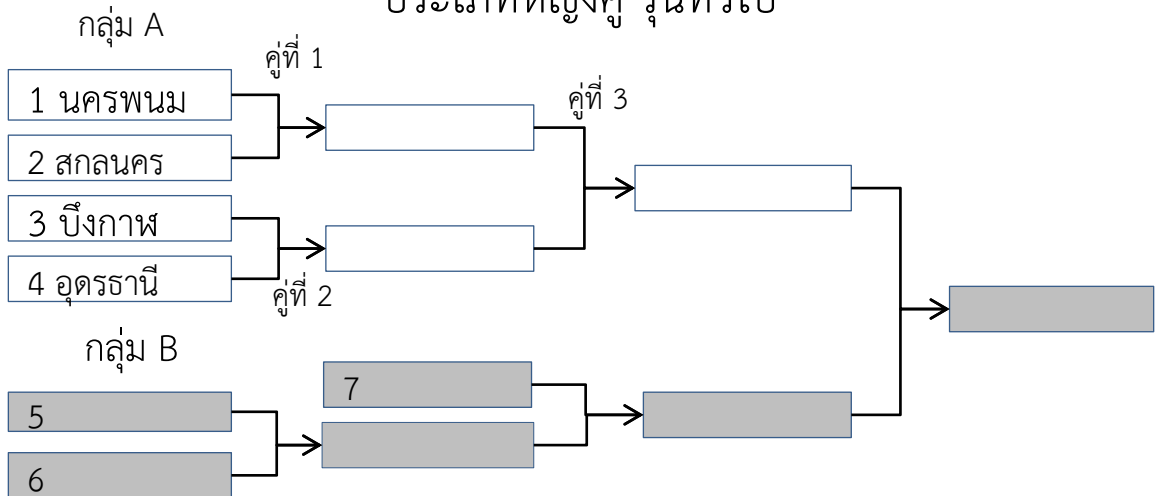

ประเภทคู่ผสม รุ่นทั่วไป

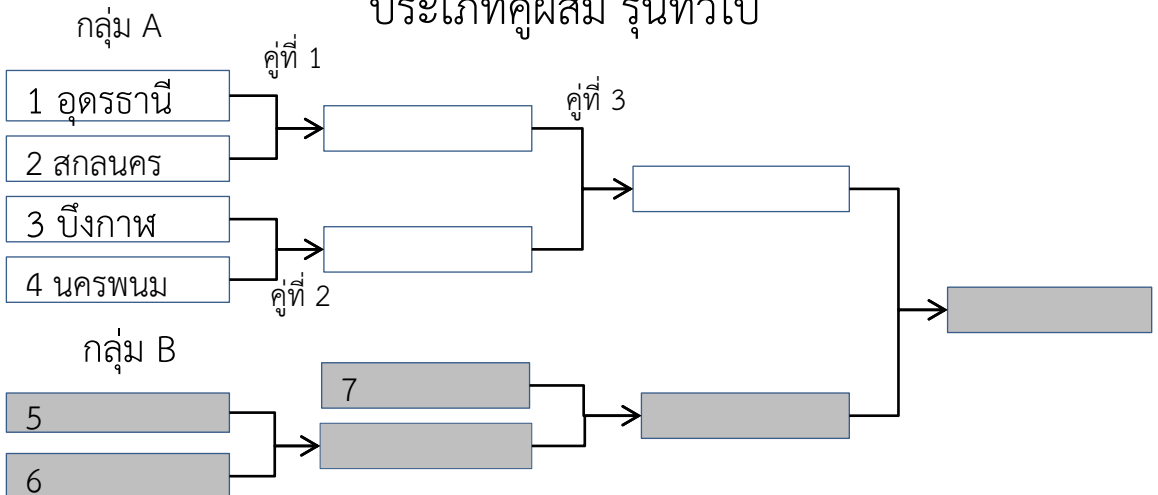

กำหนดการแข่งขัน

วันที่ 31 ม.ค.59 ณ สนามกีฬา ม.ราชภัฏสกลนคร อาคารหลังโรงยิมเก่า (สนามแบดมินตัน)

กีฬาประเภทเทเบิลเทนนิส

ประเภทชายเดี่ยว รุ่นอาวุโส (ช ≥ 45 ปี)

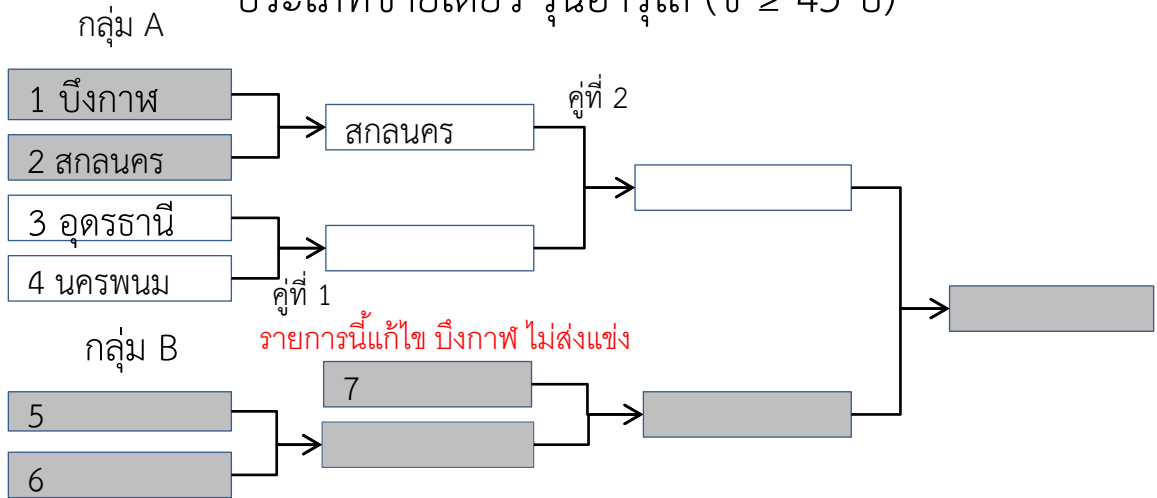

ประเภทหญิงเดี่ยว รุ่นอาวุโส (ญ ≥ 40 ปี)

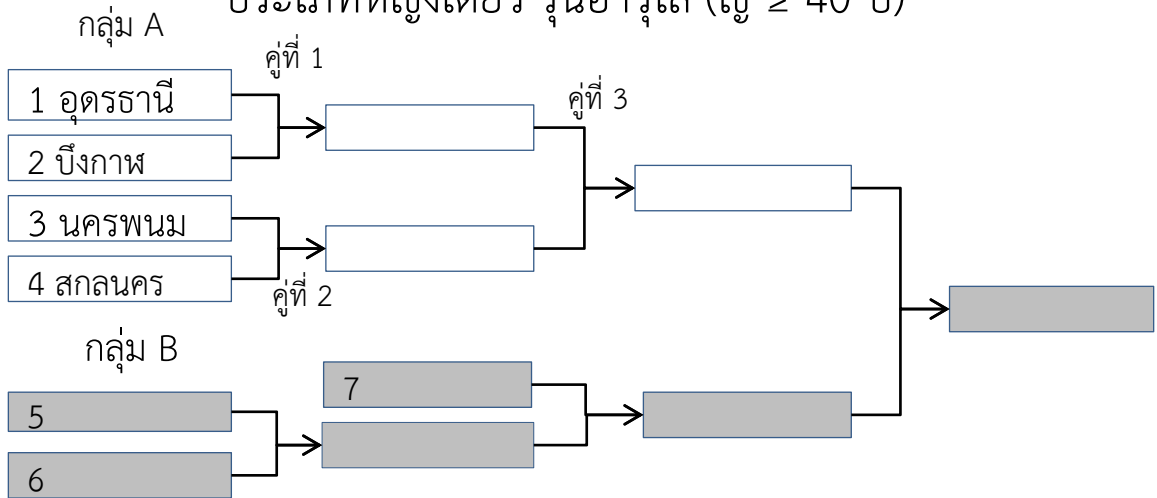

กีฬาประเภทเทเบิลเทนนิส

ประเภทชายคู่ รุ่นอาวุโส ($ช \geq 45$ ปี)

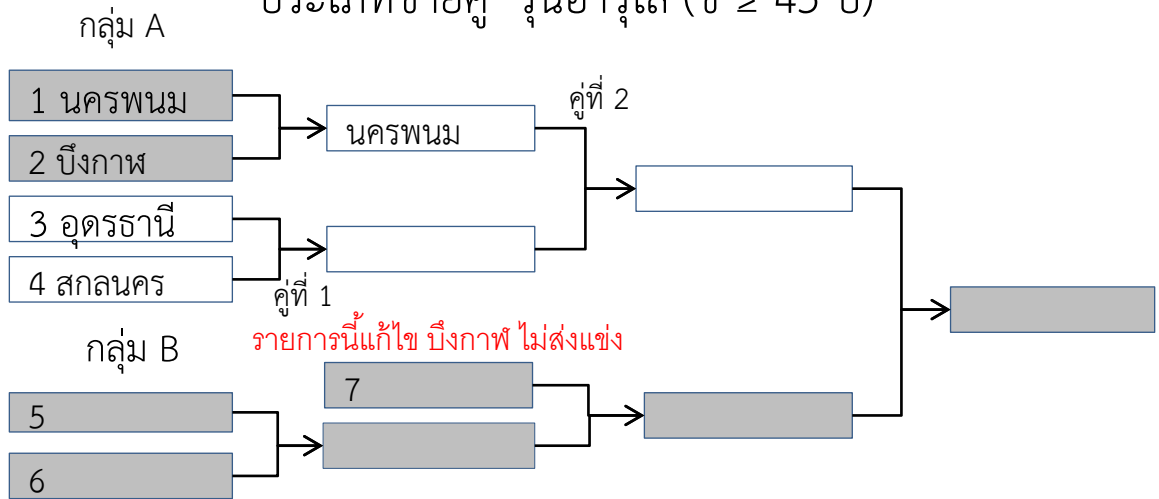

ประเภทหญิงคู่ รุ่นอาวุโส ($ญ \geq 40$ ปี)

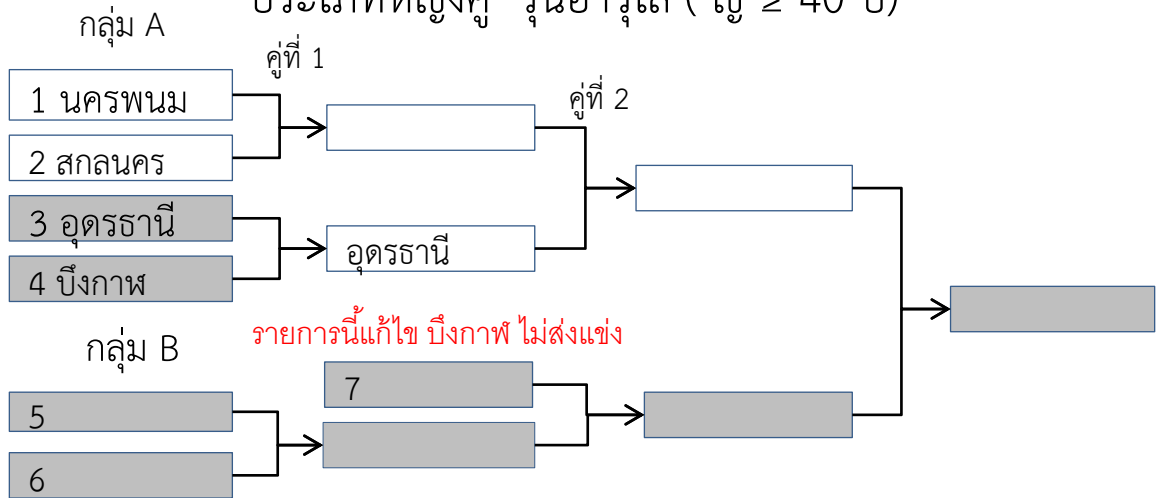

ประเภทคู่ผสม รุ่นอาวุโส ($ช \geq 45$ ปี, $ญ \geq 40$ ปี)

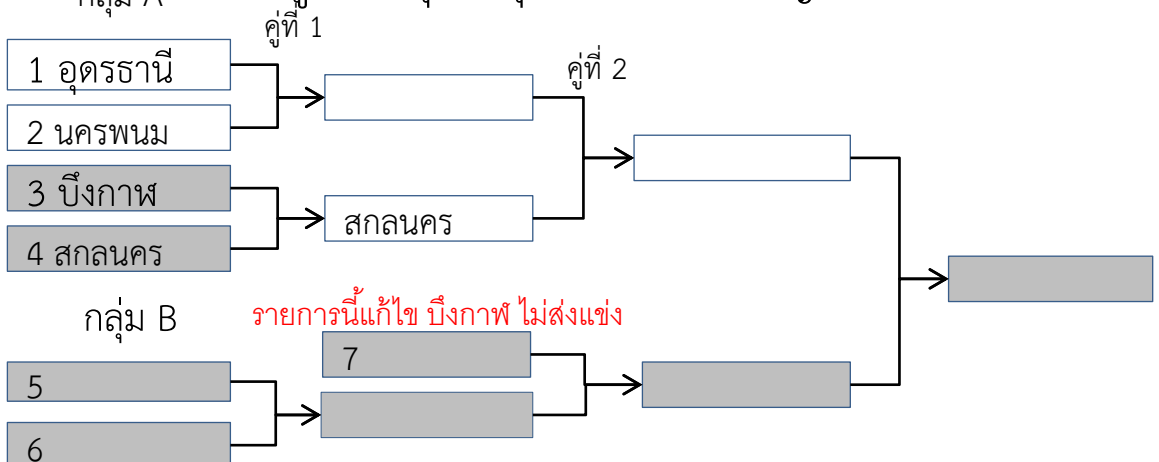

กำหนดการแข่งขัน

วันที่ 31 ม.ค.59 ณ สนามกีฬา ม.ราชภัฏสกลนคร อาคารหลังโรงยิมเก่า (สนามแบดมินตัน)

กีฬาประเภท เปตอง

ประเภททีมชาย 3 คน รุ่นทั่วไป

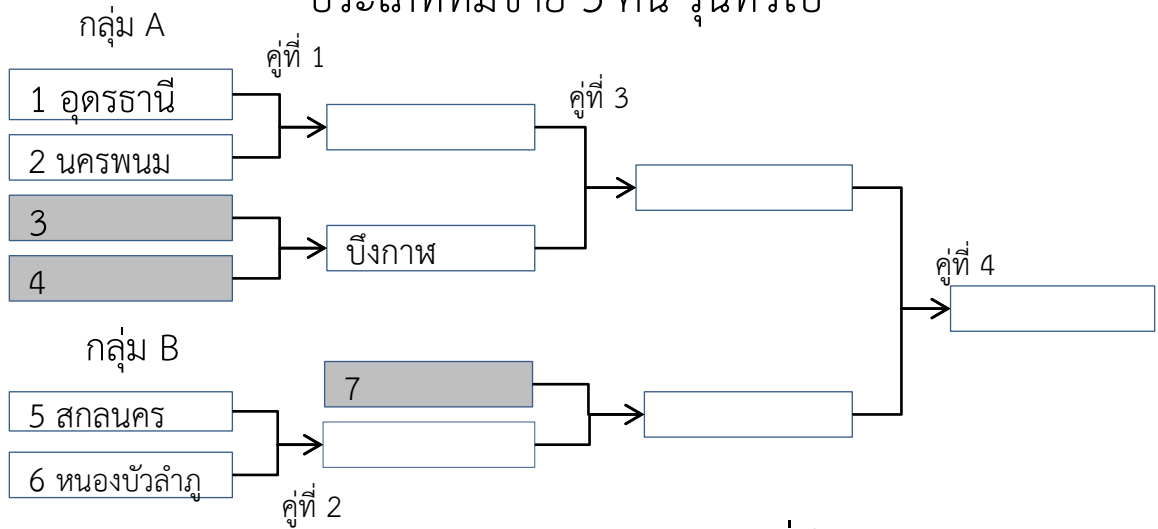

ประเภททีมหญิง 3 คน รุ่นทั่วไป

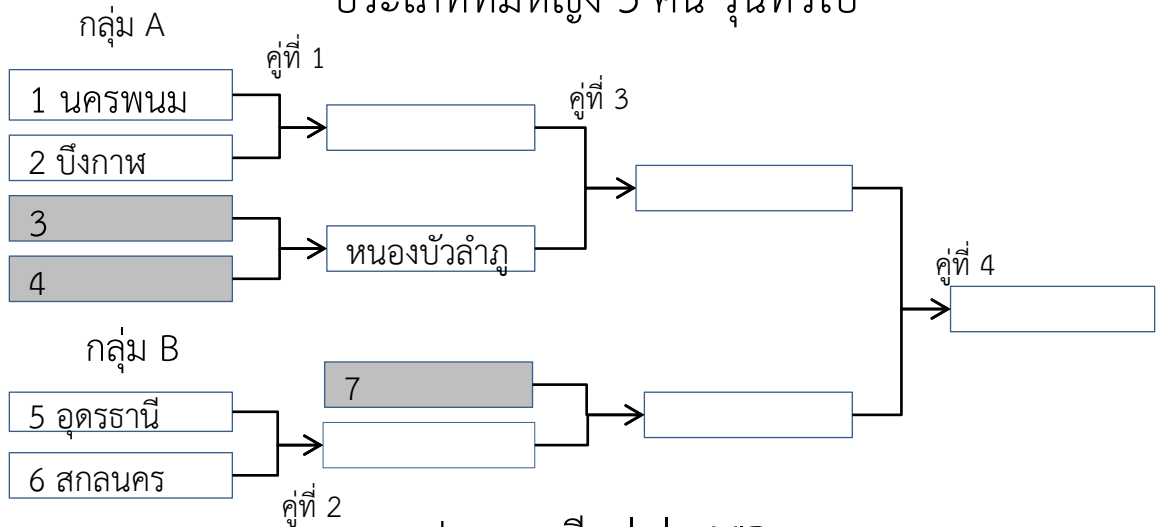

ประเภททีมคู่ รุ่น VIP

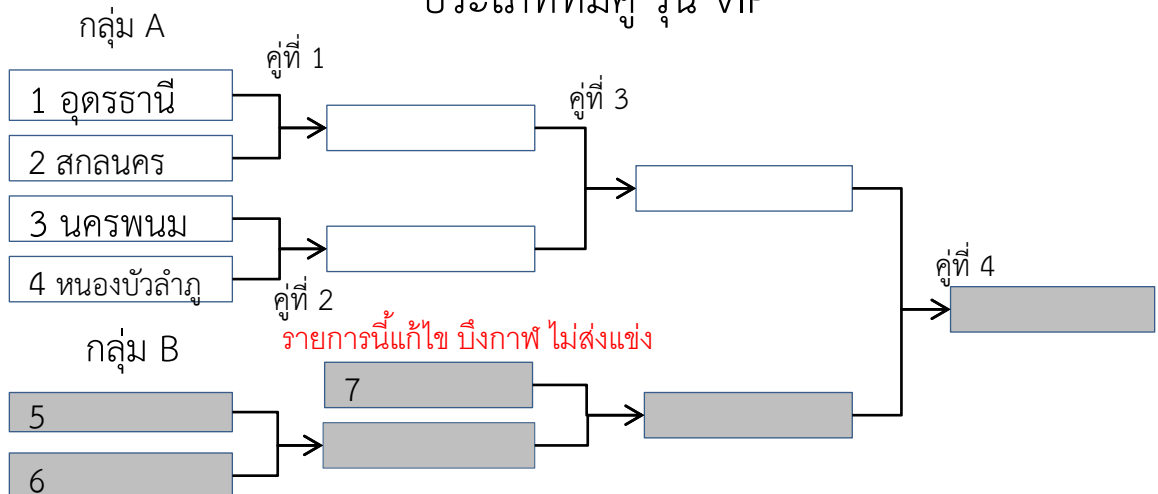

กำหนดการแข่งขันคู่ที่ 3

วันที่ 31 ม.ค.59 ณ สนามกีฬา ม.ราชภัฏสกลนคร ลานใต้ต้นจามจรี หน้าอาคารคณะครุศาสตร์

กีฬาประเภท เปตอง

ประเภททีมชาย 2 คน รุ่นทั่วไป

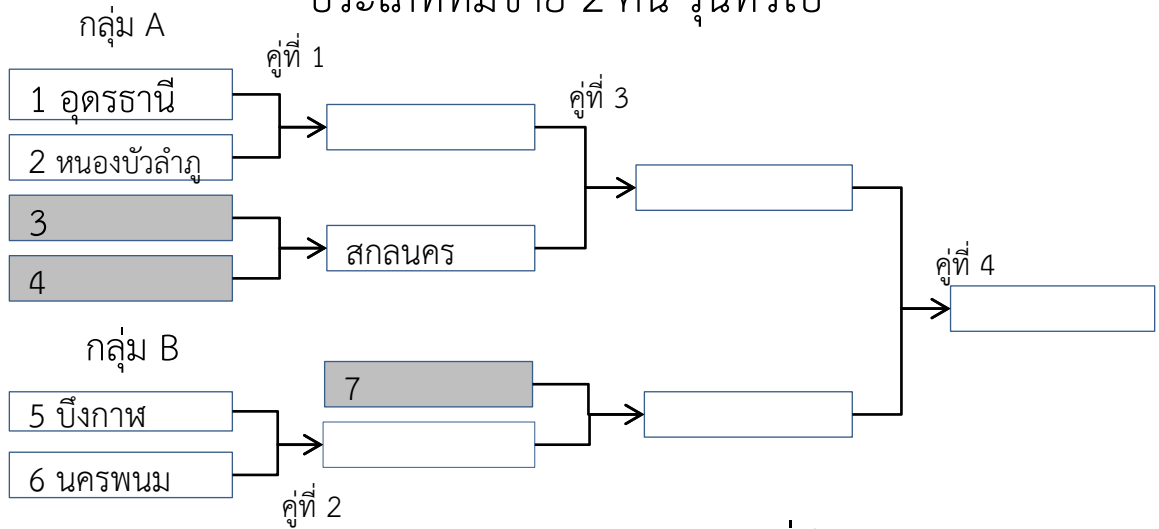

ประเภททีมหญิง 2 คน รุ่นทั่วไป

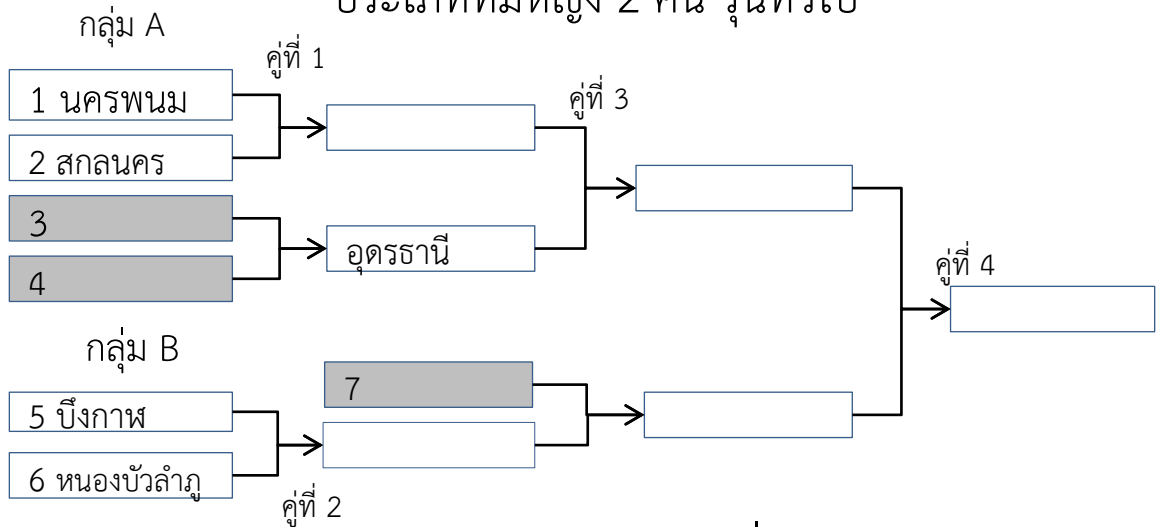

ประเภททีมคู่ผสม รุ่นทั่วไป

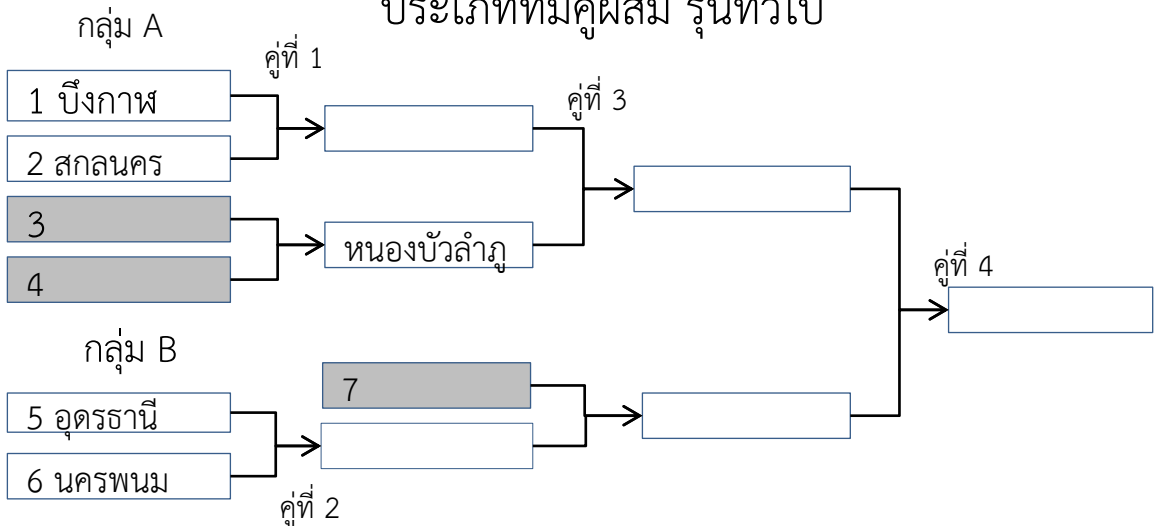

กำหนดการแข่งขัน

กีฬาประเภท เปตอง

กลุ่ม A ประเภททีมชาย 3 คน รุ่นอาวุโส (อายุ ≥ 50 ปี)

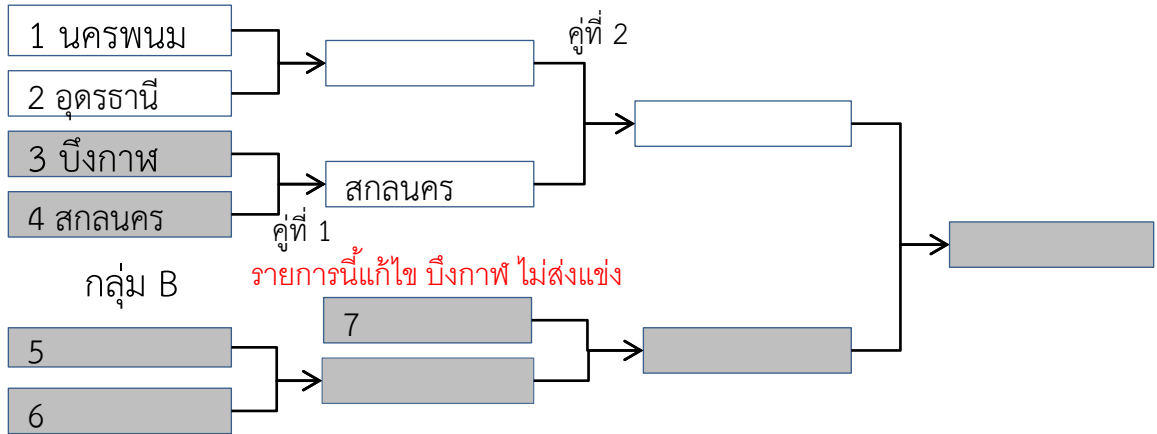

กลุ่ม A ประเภททีมหญิง 3 คน รุ่นอาวุโส (อายุ ≥ 50 ปี)

